

Metallbalgkupplungen I Reihe KHS

- /// High-Speed-Version für höchste Betriebsdrehzahlen
- /// rotationssymmetrischer Aufbau - optimale Wuchtgüte
- /// beidseitig Konus- Spannringnaben / 4-welliger Metallbalg
- /// korrosionsbeständige Werkstoffausführung

technische Daten:

KHS Größe	Nennmoment [Nm]	Trägheitsmoment [10^{-3}kgm^2]	Torsionsteife (stat. $0,5 \times T_N$) [Nm/arcmin]	max. Wellenversatz (mm)		axiale Federsteife [N/mm]	laterale Federsteife [N/mm]	Masse ca. [kg]	Maximal-Drehzahl [Upm]
				axial \pm	lateral				
25	25	0,04	3,4	0,5	0,1	55	360	0,25	57000
50	50	0,18	9	0,6	0,1	70	450	0,5	40000
80	80	0,5	26	0,6	0,1	70	600	1,0	35000
220	220	1,1	37	0,6	0,1	150	1600	1,5	28000
450	450	3,0	70	0,7	0,1	135	1500	3,0	23000
700	700	7,0	100	0,7	0,1	145	3000	4,5	19000

maximal zulässiger Temperaturbereich: -40°C bis +200°C

Werkstoffausführung:
Balg: Edelstahl 1.4571
Konusring: hochfestes Aluminium

Konusnabe: Edelstahl 1.4301
Schrauben: ISO 4762

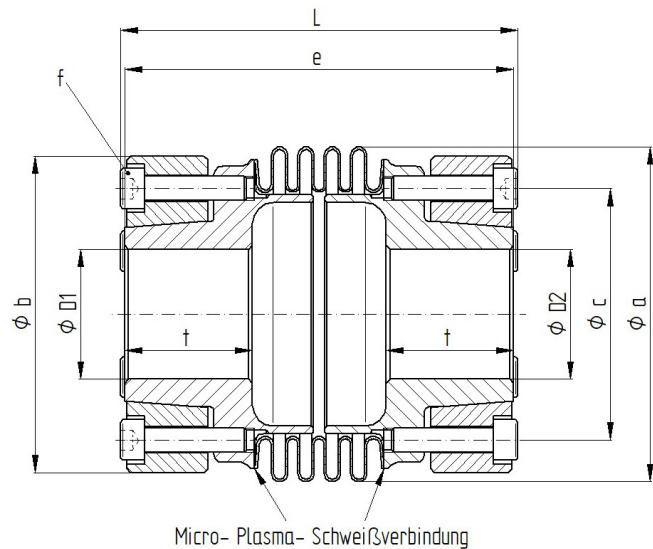
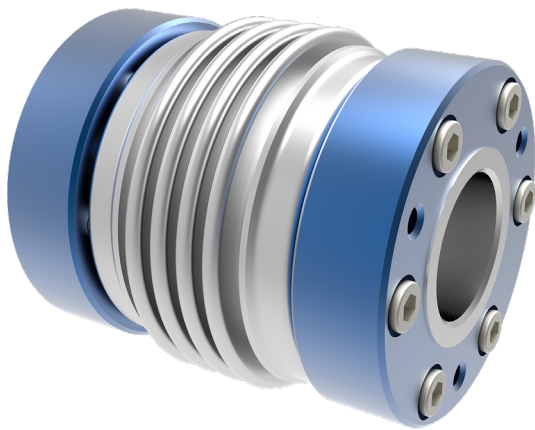

Abmessungen [mm]: Längenmaße nach DIN ISO 2768 cH

KHS Größe	Øa	Øb	Øc	L ±1	e ±1	f-Anziehmoment	t1 / t2	ØD1/2 min	ØD1/2 max
25	40	38	27	67	63	6x M4 - 3Nm	22	5	15
50	56	53	40	74	72	6x M4 - 4Nm	23	9	22
80	66	66	52	82,5	81,5	6x M5 - 8Nm	27,5	11	32
220	82,5	78	62	98	95	6x M6 - 14Nm	31,5	14	40
450	101	98	78	113	109	6x M8 - 30Nm	38	15	48
700	122	113	91	132	129	6x M10 - 50Nm	45	19	60

Hinweis: Optional zusätzlich gewuchtet mit Wuchtgüte "Q1". Größere Baugrößen auf Anfrage.

Bestellbeispiel: KHS 80 - D1 = 16^{G7} D2 = 24^{H7}